



elanto
NATO IN ITALIA

**CONSERVAZIONE
BEVANDE**

Family Line

elanto

NATO IN ITALIA







Elanto Professionale
Wine Cellar | Dual Zone | 165 garrafas

MODELO LNTWC665DZPROX2

- | Capacidade para 165 garrafas
- | Capacidade de 425 litros
- | Duas zonas de resfriamento: de 5°C a 20°C
- | Built-in ou Freestanding
- | Porta reversível FLIP-OVER 180°
- | Porta com vidro triplo e moldura SEAMLESS
- | Sistema de segurança na parte inferior
- | Iluminação em LED - 4.000k
- | 15 prateleiras em madeira Faia
- | Filtro de carvão ativado
- | Sistema de refrigeração NO FROST
- | Pés ajustáveis em 15mm
- | Nível de ruído: 44dB
- | Puxador Personalizado ELANTO
- | Rodapé Personalizado ELANTO
- | Dimensões: L595 x P700 x A1804 mm

elanto
NATO IN ITALIA



Elanto Professionale
Wine Cellar | Dual Zone | 60cm

Modelo LNTWC646UDZPROX2

- | 2 zonas de temperatura, eletrônica e individualmente controladas
- | Porta reversível flip-over 180°, com vidro triplo
- | Bloqueio de porta por fechadura
- | Controles de temperaturas de 5°C a 12°C e 12°C a 20°C
- | Iluminação interna em 4.000K para melhor conforto visual
- | 6 prateleiras em madeira natural de faia – 5 com guias deslizantes
- full extraction (extração total)
- | Sistema de refrigeração No Frost
- | Puxador exclusivo e assinado a laser Elanto, em alumínio
- | 90mm de espaço entre as prateleiras – padrão de garrafa Bordalesa e Borgonhesa
- | Memória de Temperatura e Aviso em caso de queda de temperatura
- | Easy clean: limpeza facilitada
- | Ajuste de altura: 30mm
- | Nível de ruído mais baixo da categoria: 40dB
- | Classe climática: T – Tropical
- | Proteção UV: maior proteção dos vinhos
- | 220V
- | Dimensão produto (L x A x P): 59,5cm x 82,0cm x 57,8cm
- | Dimensão nicho (L x A x P): 60,5cm x 83,0cm x 61,3cm
- | 2 anos de garantia (1 ano de fábrica + 1 ano mediante cadastro no site mgbpdobrasil.com.br)

Obs.: produto deve ser instalado diretamente no piso do ambiente, podendo ser embutível ou freestanding.

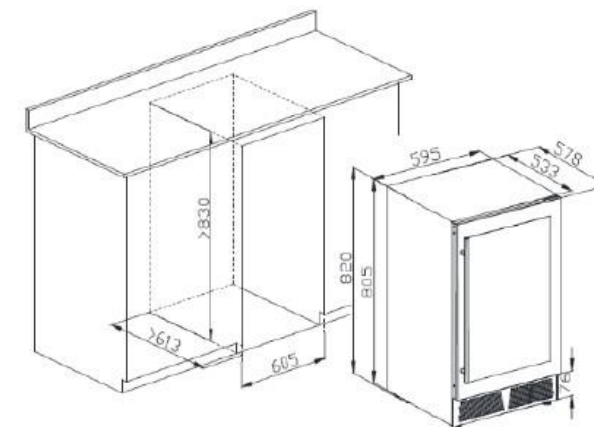



Elanto Professionale
Beverage Cooler Sub-zero
Right Door or Left Door | 60cm

Modelos LNTBC615USZPROX2R | LNTBC615USZPROX2L

- | Controle de temperaturas: -9°C a $+10^{\circ}\text{C}$
- | Função Freddo: refrigeração rápida, que chega a -9°C
- | Porta com vidro duplo
- | Iluminação interna em 4.000K para melhor conforto visual
- | 4 prateleiras de metal 15mm, com moldura em madeira
- | Sistema de refrigeração No Frost
- | Puxador exclusivo e assinado a laser Elanto, em alumínio
- | Memória de Temperatura e Aviso em caso de queda de temperatura
- | Easy clean: limpeza facilitada
- | Ajuste de altura: 30mm
- | Nível de ruído mais baixo da categoria: 41dB
- | Classe climática: T – Tropical
- | Proteção UV: melhor conservação de bebidas
- | 220V
- | Dimensão produto (L x A x P): 59,5cm x 82,0cm x 57,8cm
- | Dimensão nicho (L x A x P): 60,5cm x 83,0cm x 61,3cm
- | 2 anos de garantia (1 ano de fábrica + 1 ano mediante cadastro no site mgpbdo brasil.com.br)

Obs.: produto deve ser instalado diretamente no piso do ambiente, podendo ser embutível ou freestanding.

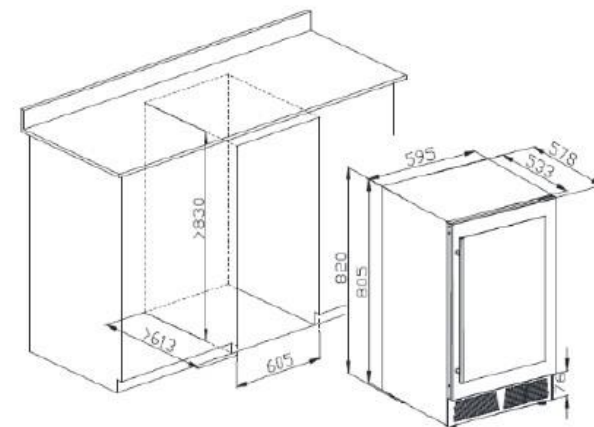



Elanto Professionale
Beverage Cooler
Right Door or Left Door | 60cm

- | Controle de temperaturas: -9°C a $+10^{\circ}\text{C}$
- | Função Freddo: refrigeração rápida, que chega a -9°C
- | Porta com vidro duplo
- | Iluminação interna em 4.000K para melhor conforto visual
- | 4 prateleiras de metal 15mm, com moldura em madeira
- | Sistema de refrigeração No Frost
- | Puxador exclusivo e assinado a laser Elanto, em alumínio
- | Memória de Temperatura e Aviso em caso de queda de temperatura
- | Easy clean: limpeza facilitada
- | Ajuste de altura: 30mm
- | Nível de ruído mais baixo da categoria: 41dB
- | Classe climática: T – Tropical
- | Proteção UV: melhor conservação de bebidas
- | 220V
- | Dimensão produto (L x A x P): 59,5cm x 82,0cm x 57,8cm
- | Dimensão nicho (L x A x P): 60,5cm x 83,0cm x 61,3cm
- | 2 anos de garantia (1 ano de fábrica + 1 ano mediante cadastro no site mgbpdobrasil.com.br)

Obs.: produto deve ser instalado diretamente no piso do ambiente, podendo ser embutível ou freestanding.

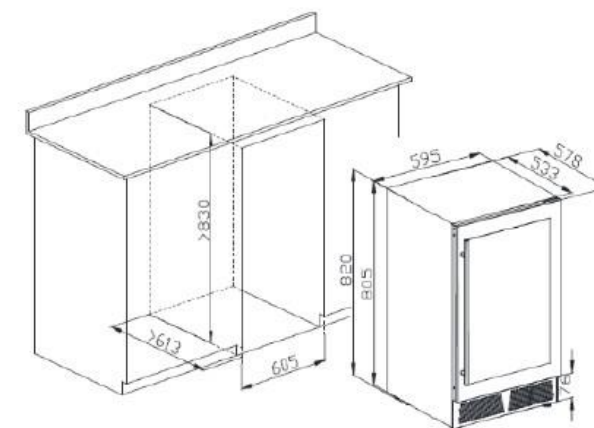



Elanto Nero Argento
Wine Cellar | Dual Zone | 165 garrafas

MODELO LNTWC665DZMNAG2

- | Capacidade para 165 garrafas
- | Capacidade de 425 litros
- | Duas zonas de resfriamento: de 5°C a 20°C
- | Built-in ou Freestanding
- | Porta reversível FLIP-OVER 180°
- | Porta com vidro triplo e moldura SEAMLESS
- | Sistema de segurança na parte inferior
- | Iluminação em LED - 4.000k
- | 15 prateleiras em madeira Faia
- | Filtro de carvão ativado
- | Sistema de refrigeração NO FROST
- | Pés ajustáveis em 15mm
- | Nível de ruído: 44dB
- | Puxador Personalizado ELANTO
- | Rodapé Personalizado ELANTO
- | Dimensões: L595 x P700 x A1804 mm



Elanto Nero Argento
Wine Cellar | Dual Zone | 60cm

Modelo LNTWC646UDZMNAG2

- | 2 zonas de temperatura, eletrônica e individualmente controladas
- | Porta reversível flip-over 180°, com vidro triplo
- | Bloqueio de porta por fechadura
- | Controles de temperaturas de 5°C a 12°C e 12°C a 20°C
- | Iluminação interna em 4.000K para melhor conforto visual
- | 6 prateleiras em madeira natural de faia – 5 com guias deslizantes
- full extraction (extração total)
- | Sistema de refrigeração No Frost
- | Puxador exclusivo e assinado a laser Elanto, em alumínio
- | 90mm de espaço entre as prateleiras – padrão de garrafa Bordalesa e Borgonhesa
- | Memória de Temperatura e Aviso em caso de queda de temperatura
- | Easy clean: limpeza facilitada
- | Ajuste de altura: 30mm
- | Nível de ruído mais baixo da categoria: 40dB
- | Classe climática: T – Tropical
- | Proteção UV: maior proteção dos vinhos
- | 220V
- | Dimensão produto (L x A x P): 59,5cm x 82,0cm x 57,8cm
- | Dimensão nicho (L x A x P): 60,5cm x 83,0cm x 61,3cm
- | 2 anos de garantia (1 ano de fábrica + 1 ano mediante cadastro no site mgbpdobrasil.com.br)

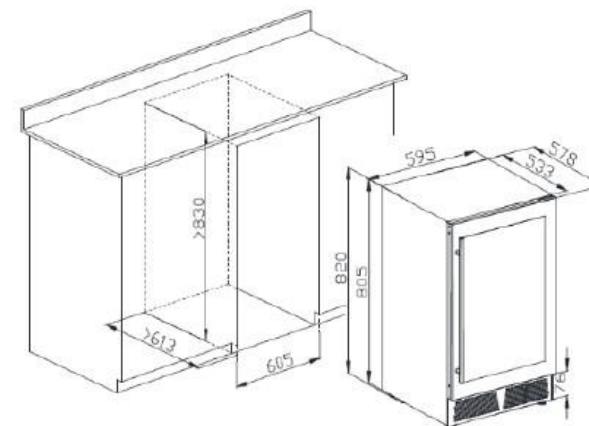

Obs.: produto deve ser instalado diretamente no piso do ambiente, podendo ser embutível ou freestanding.

elanto
NATO IN ITALIA

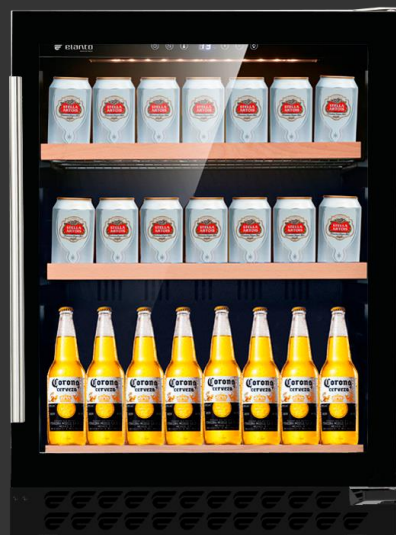

Elanto Nero Argento
Beverage Cooler Sub-zero
Right Door or Left Door | 60cm

Modelos LNTBC615USZMNAG2R | LNTBC615USZMNAG2L

| Controle de temperaturas: -9°C a $+10^{\circ}\text{C}$

| Função Freddo: refrigeração rápida, que chega a -9°C

| Porta com vidro duplo

| Iluminação interna em 4.000K para melhor conforto visual

| 4 prateleiras de metal 15mm, com moldura em madeira

| Sistema de refrigeração No Frost

| Puxador exclusivo e assinado a laser Elanto, em alumínio

| Memória de Temperatura e Aviso em caso de queda de temperatura

| Easy clean: limpeza facilitada

| Ajuste de altura: 30mm

| Nível de ruído mais baixo da categoria: 41dB

| Classe climática: T – Tropical

| Proteção UV: melhor conservação de bebidas

| 220V

| Dimensão produto (L x A x P): 59,5cm x 82,0cm x 57,8cm

| Dimensão nicho (L x A x P): 60,5cm x 83,0cm x 61,3cm

| 2 anos de garantia (1 ano de fábrica + 1 ano mediante cadastro no site mgpbpdobrasil.com.br)

Obs.: produto deve ser instalado diretamente no piso do ambiente, podendo ser embutível ou freestanding.

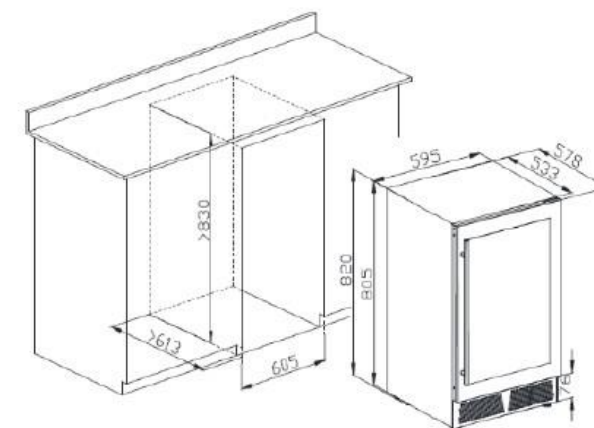



Elanto Nero Argento
Beverage Cooler
Right Door or Left Door | 60cm

- | Controle de temperaturas: -9°C a $+10^{\circ}\text{C}$
- | Função Freddo: refrigeração rápida, que chega a -9°C
- | Porta com vidro duplo
- | Iluminação interna em 4.000K para melhor conforto visual
- | 4 prateleiras de metal 15mm, com moldura em madeira
- | Sistema de refrigeração No Frost
- | Puxador exclusivo e assinado a laser Elanto, em alumínio
- | Memória de Temperatura e Aviso em caso de queda de temperatura
- | Easy clean: limpeza facilitada
- | Ajuste de altura: 30mm
- | Nível de ruído mais baixo da categoria: 41dB
- | Classe climática: T – Tropical
- | Proteção UV: melhor conservação de bebidas
- | 220V
- | Dimensão produto (L x A x P): 59,5cm x 82,0cm x 57,8cm
- | Dimensão nicho (L x A x P): 60,5cm x 83,0cm x 61,3cm
- | 2 anos de garantia (1 ano de fábrica + 1 ano mediante cadastro no site mgbpdobrasil.com.br)

Obs.: produto deve ser instalado diretamente no piso do ambiente, podendo ser embutível ou freestanding.

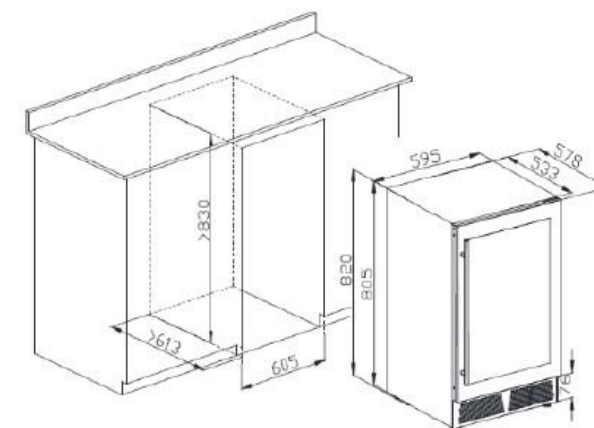

Made in Italy



 elanto
NATO IN ITALIA

 *Eleganza*
Innanzitutto

A modern kitchen with white cabinetry, a marble island, and three pendant lights. The scene is bright and clean, with a large window on the left and a refrigerator on the right.

e elanto
NATO IN ITALIA

Grazie Mille!